

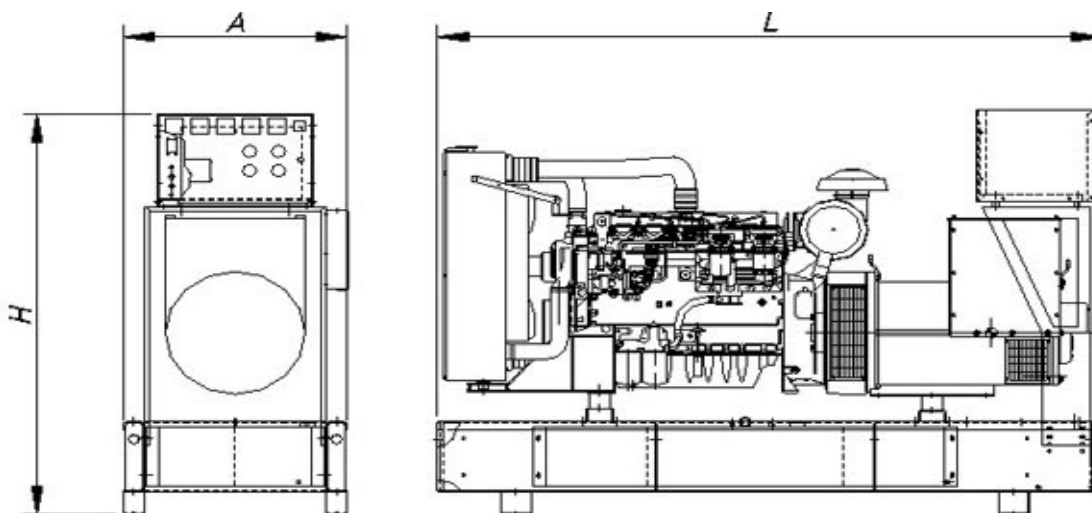

**DPA 1660 E ST**  
 Напряжение (В): **400/230**  
 Частота (Гц): **50**

Технические характеристики	
Мощность при работе в режиме основного источника электропитания (кВА/кВт)	1505/1204
Мощность при работе в режиме резервного источника электропитания (кВА/кВт)	1656/1324,8
Вариант исполнения	Стационарный, открытый (без защитного шумопоглощающего капота)

Габаритные размеры, вес	
Длина «Д» (мм.)	5450
Ширина «Ш» (мм.)	2105
Высота «В» (мм.)	3025
Вес (без учета веса топлива кг.)	10354
Объем топливного бака (л.)	Нет внутреннего бака



Время автономии, расход топлива				
Нагрузка	Основной режим		Резервный режим	
	Расход, л/ч	Автономия, ч.	Расход, л/ч	Автономия, ч.
25%	-	-	-	-
50%	165,5	-	-	-
75%	239,5	-	264	-
100%	317,9	-	353	-

<b>Двигатель</b>	
Производитель, модель	PERKINS, 4012-46 TAG2A
Электронное управление	Да
Водяное охлаждение	Да
Число цилиндров	12
Объем двигателя (куб. см.)	45842
Диаметр поршня / ход поршня (мм.)	160/190
Компрессия	13:1
Частота вращения двигателя (об/мин.)	1500
<b>Система охлаждения и потребляемый воздух</b>	
Поток воздуха для сгорания (м3/мин)	120
<b>Система смазки</b>	
Объем масла (л.)	180
Потребление масла (% от потребления топлива)	1
<b>Аккумуляторная батарея</b>	
Количество АБ / Тип	4 шт. / 12V 44 Ач-730А
<b>Система выхлопа</b>	
T <sup>a</sup> (температура выхлопных газов), °C	500
Поток выхлопных газов (м3/мин)	309
<b>Генератор</b>	
Модель	P1734C1
Автоматический регулятор напряжения	MX321
Мощность (кВА)	1660
<b>Панель управления</b>	
Тип панели	DEEP SEA 7320
Формирование сигнала запуска при пропадании напряжения	Да
Ручной запуск	Да
Возможность удаленного запуска	Да
Кнопка аварийного останова	Да
<b>Аварийные сигналы</b>	
Ошибка запуска	Да
Неисправность зарядного устройства	Да
Низкое давление масла	Да
Перегрев двигателя	Да
Низкий уровень топлива	Да
Аварийная остановка	Да
Высокие обороты	Да
<b>Отображения информации, интерфейсы</b>	
ЖК дисплей	Да
Индикация СЕТЬ/ГЕНЕРАТОР	Да
Порт RS 232	Да
Порт RS 485	Да

Конфигурация оборудования может быть изменена производителем без предварительного уведомления.